

Il modello DH-K130 è il blocco del riconoscimento delle impronte digitali del touch Semiconductor, è con la maniglia in lega di zinco, il modulo di impronta digitale, il materiale della lega di zinco; 365 giorni di forte anti-aereo e buco della serratura invisibile.



[Serratura della porta biometrica](#) Chiamato anche un blocco della porta di impronta digitale biometrico, è un blocco della porta intelligente che è sbloccato dal riconoscimento delle impronte digitali. L'autenticazione delle impronte digitali è conveniente, veloce e accurata.

Con la popolarità della tecnologia e dello sviluppo domestico intelligente, sempre più persone stanno cominciando a scegliere serrature biometriche della porta delle impronte digitali per case, hotel, scuole e residenziali.



Semiconductor
Fingerprint



Indicator Light
Reminder

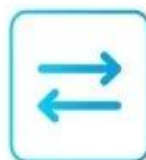

Swap left
and right



Normally
open mode



One touch
unlock

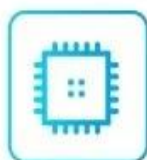

Microsecond
Chip



Low Battery
Alarm



Key Unlock

Parametro del prodotto

Prodotto Nome	Intelligente Blocco deadbolt.
Marca	Udihow.
Modello	DH-K130.
A disposizione Colore	Argento nero
Materiale	Zinco Lega
Dimensione	145mm x 60mm x 65mm
Applicazione	Home / Appartamento / Hotel / Ufficio
Porta Tipo	Legno / inossidabile Acciaio / ottone.
Porta Spessore	35mm-120mm.

Sbloccare Modo	Impronta digitale + chiave + Bluetooth (opzione)
App.	TTLock (opzione)
impronta digitale Capacità	30.
Chiavi	2.
Potenza La fornitura	4. Batterie AAA.
Emergenza Tipo di alimentazione:	Tipo-USB.
Esterno Alimentazione di emergenza:	Potenza Bank 5vdc.
Basso Allarme di alimentazione:	4.8 V.

Normally open mode

Offices and other frequently-entry places can be set to normally open mode



Invisible keyhole

Keep the traditional way of unlocking



USB charging port

With backup USB port for emergency charging



Power Supply

4xAAA(7 alkaline) batteries,6 months & 180000 times using



Caratteristiche

1. Metodo di sblocco: impronta digitale, chiave meccanica, app smartphone (opzionale)
2. È possibile utilizzare il telecomando (opzionale).
3. La modalità di sblocco multipla intende gradi di sicurezza.
4. Aggiungere o eliminare gli utenti sono gestiti da numeri.
5. La combinazione di sblocco rendono il gabinetto molto più sicuro.
6. Ha la funzione anti-peep per la password.
7. Registrazione dei dati di sblocco per aiutare a gestire le situazioni di sblocco.
8. Tutti i componenti sono famosi marchi internazionali, la qualità è stabile e affidabile.
9. L'armadietto aveva il trattamento di impermeabile, anti-umidità e anti-ruggine.
10. Il prodotto ha superato il test ad alta / bassa temperatura, vibrazioni e invecchiamento per adattarsi a tutti i tipi di ambiente.

specifications

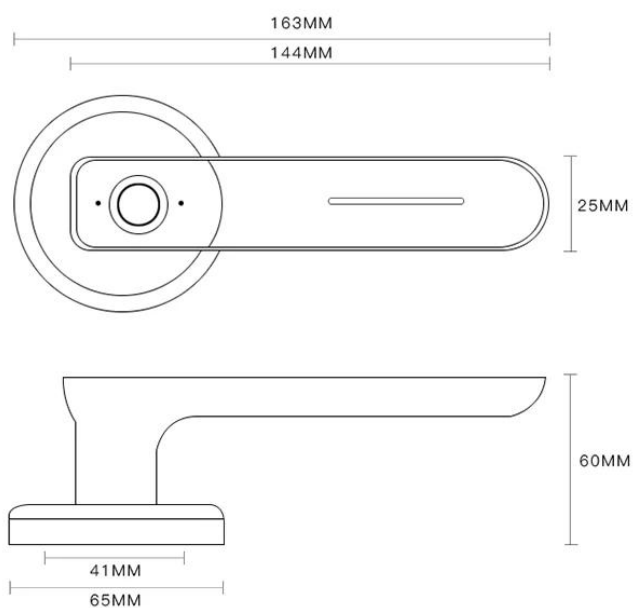

Lock body size

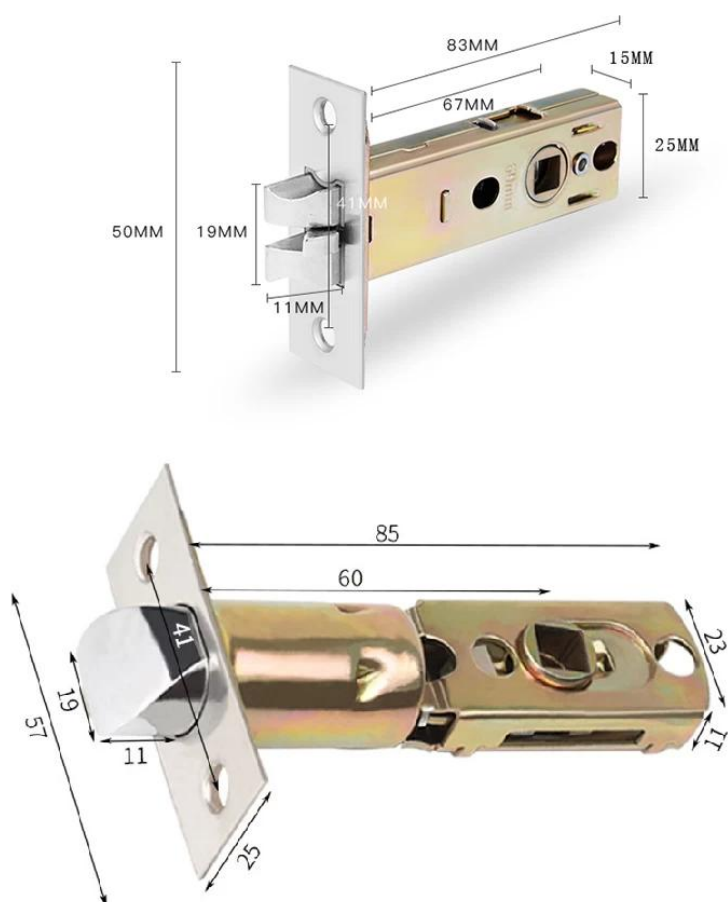

The center distance can be adjusted to 70mm