

Le modèle DH-K130 est le verrou de reconnaissance des empreintes digitales à semi-conducteur, son avec poignée d'alliage de zinc, module d'empreinte digitale, matériau en alliage de zinc; 365 jours de solides anti-aériens forts et trou de serrure invisibles.



[Verrou de porte biométrique](#) Également appelé serrure de porte d'empreinte digitale biométrique, est un verrou de porte intelligent déverrouillé par la reconnaissance des empreintes digitales. L'authentification d'empreinte digitale est pratique, rapide et précise.

Avec la vulgarisation de la technologie et du développement de la maison intelligente, de plus en plus de personnes commencent à choisir des serrures biométriques de porte d'empreintes digitales pour les maisons, les hôtels, les écoles et résidentiels.



Semiconductor
Fingerprint



Indicator Light
Reminder



Swap left
and right



Normally
open mode



One touch
unlock

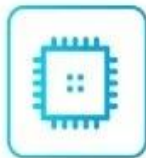

Microsecond
Chip



Low Battery
Alarm



Key Unlock

Paramètre produit

Produit Nom	Intelligent LOCK DEADBOLT
Marque	Udohow
Modèle	DH-K130
Disponible Couleur	Noir argent
Matériel	Zinc Alliage
Taille	145mm x 60mm x 65mm
Application	Accueil / Appartement / Hôtel / Bureau
Porte Taper	Bois / en acier inoxydable Acier / laiton
Porte Épaisseur	35mm-120mm

Ouvrir Façon	Empreintes digitales + touche + Bluetooth (option))
App	Ttlock (option))
Empreinte digitale Capacité	30
Clés	2
Pouvoir La fourniture	4 Batteries AAA
Urgence Type de puissance:	Type-usb
Externe Alimentation d'urgence:	Pouvoir Banque 5VDC
Faible Alarme de puissance:	4,8 V

Normally open mode

Offices and other frequently-entry places can be set to normally open mode



Invisible keyhole

Keep the traditional way of unlocking



USB charging port

With backup USB port for emergency charging



Power Supply

4xAAA(7 alkaline) batteries,6 months & 180000 times using



Les caractéristiques

1. Méthode de déverrouillage: empreinte digitale, clé mécanique, application smartphone (facultatif)
2. Vous pouvez utiliser la télécommande (facultatif).
3. Mode de déverrouillage multiple Forces degrés de sécurité.
4. Ajouter ou supprimer des utilisateurs sont gérés par des numéros.
5. La combinaison de déverrouillage rend l'armoire beaucoup plus sûre.
6. Il a la fonction anti-PEPP pour le mot de passe.
7. Enregistrement des données de déverrouillage pour gérer les situations de déverrouillage.
8. Tous les composants sont des marques internationales célèbres, la qualité est stable et fiable.
9. Le Cabinet avait le traitement de l'étanchéité, anti-humidité et anti-rouille.
10. Le produit a dépassé le test de température élevé / basse température, vibration et vieillissement pour s'adapter à tous les types d'environnement.

specifications

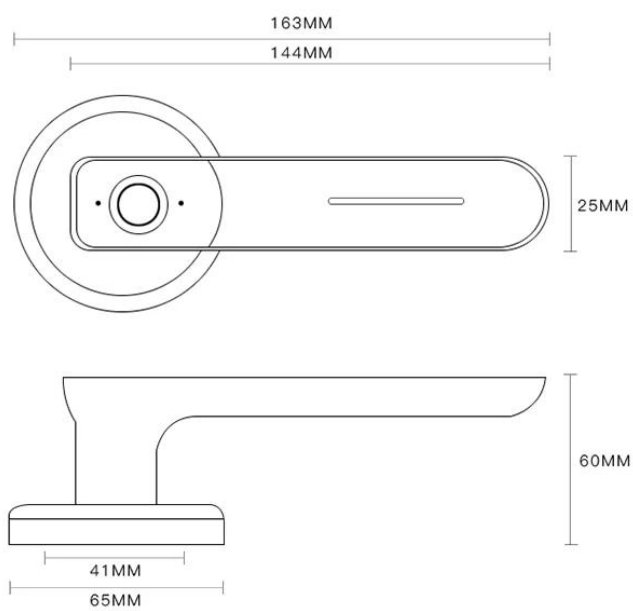

Lock body size

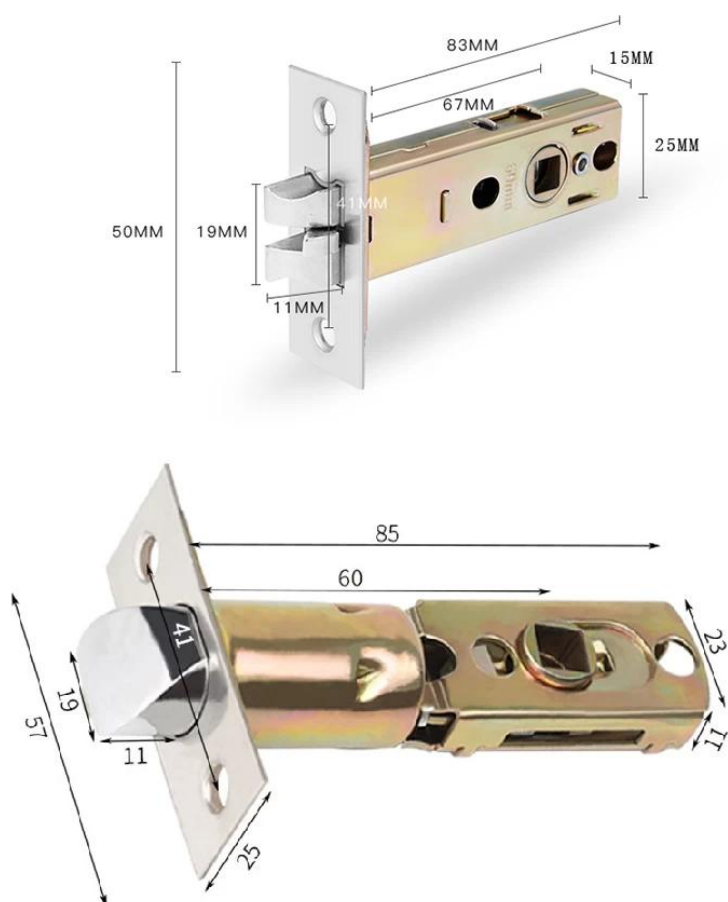

The center distance can be adjusted to 70mm