

DH-Y004 es un control remoto inalámbrico de 4 canales con una apariencia elegante y estabilidad de alta frecuencia. La carcasa exterior está hecha de un excelente material ignífugo ABS importado. El anillo de metal exterior puede evitar daños por golpes. El panel y los botones de ABS están diseñados para una textura excelente. Con la cubierta móvil, puede evitar el error de disparo, lo que hace que este control remoto sea más seguro y confiable. Adapta resonador de ondas acústicas de superficie y circuito de radiofrecuencia de alta potencia. La ventaja del circuito es: solo consume corrientes al presionar el botón. sin consumo de corriente en tiempo ordinario, por lo que es muy fácil de usar.



Forma de trabajo / salida:

1. Jog / Non-Latched: Presione un botón está funcionando / ON. Afloje el dedo en el mismo botón que es Parar / APAGAR. Un interruptor de canal necesita un botón de control remoto.
2. Autobloqueo / Autobloqueo: presione un botón una vez para que funcione / ENCENDIDO. Presione el mismo botón nuevamente para detener / apagar. Un interruptor de canal necesita un botón de control remoto.
3. Cierre / enclavamiento: presione un botón para encender / encender, presione otro botón para detener / apagar. Un interruptor de canal necesita 2 botones de control remoto.
4. Retraso: presione el relé del control remoto, suelte el control remoto y comience el cronometraje, después de 5 s, 10 s, 15 s cerrará automáticamente el relé



Especificación:

- 1.Voltaje de entrada: DC10-14V
- 2.Corriente de espera: <5MA
- 3.Frecuencia de RF: 315MHz o 433MHz
- 4.Modo de trabajo RF: receptor superheterodino
- 5.Sensibilidad del receptor:> 90dBm
- 6.Distancia de control remoto:> 100 metros (en ambiente abierto)
- 7.Forma de decodificación: decodificación de software MCU
- 8.Puede almacenar el número de control remoto: 50
- 9.admite el tipo de control remoto: código fijo, código de aprendizaje
- 10.Canal: 1CH
- 11.Múltiples modos de trabajo: (Jog / Sin enclavamiento, enclavamiento / enclavamiento, autobloqueo / autoenganche, retardo apagado)
- 12.Método de cableado: terminal de cableado fijo

13.Voltaje de funcionamiento: DC12V

14.corriente de salida: 10A

15.Carga nominal: 10A 250VAC / 10A 125VAC

10A 30VDC / 10A 28VDC

16 Salida: Normalmente abierto, Común, Normalmente cerrado

17.Dimension: 3,5 cm * 3 cm * 1,6 cm



Buttons



Slide



Back



Key chain



Sides

12VDC 4 WAY 4NO+4NC CONTROL

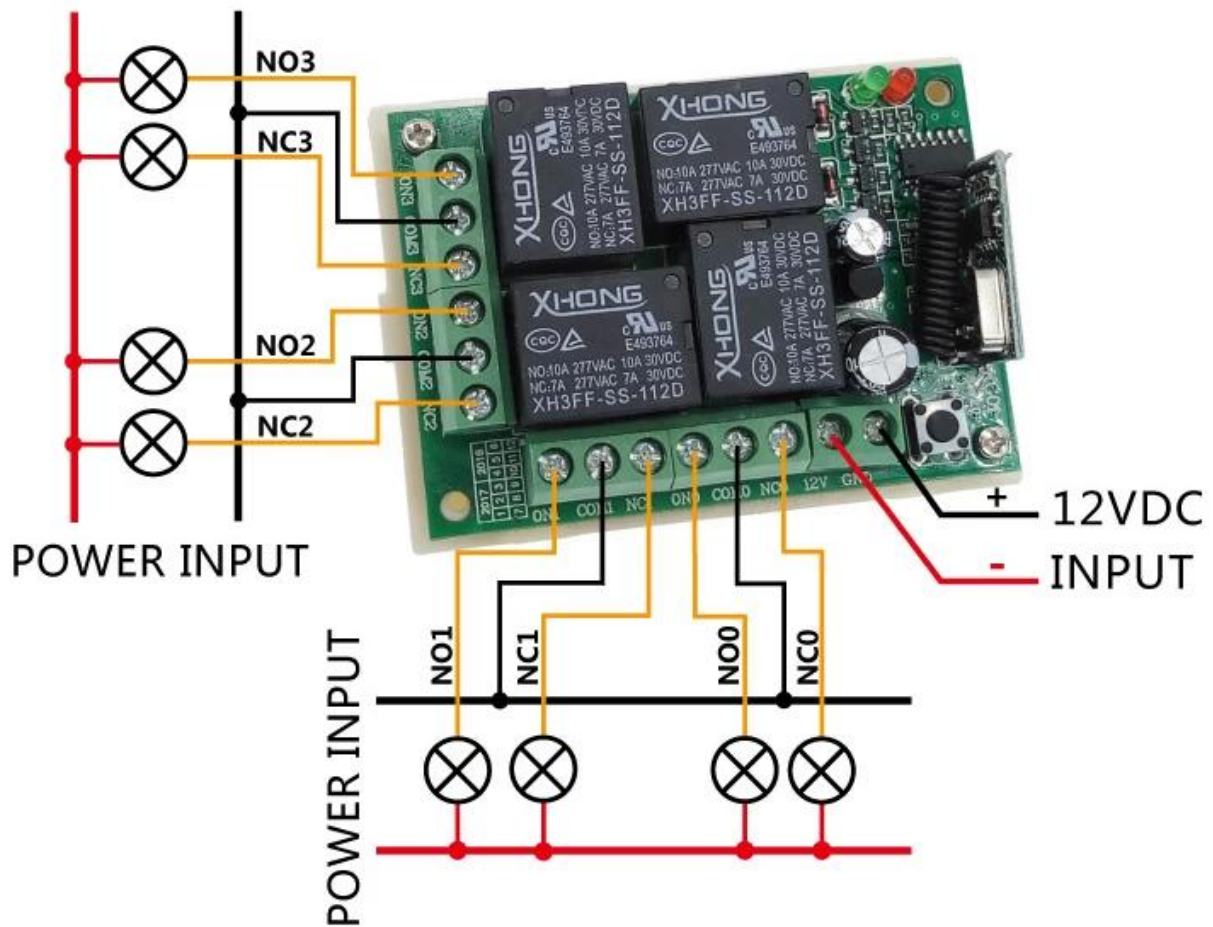

Solicitud: Controles de puerta a distancia, freno; Entrada remota sin llave (RKE); Dispositivo de cortina de control inalámbrico; Sistemas de seguridad inalámbricos; Control industrial inalámbrico; Barrera inalámbrica para estacionamiento



Trunk



Garage door

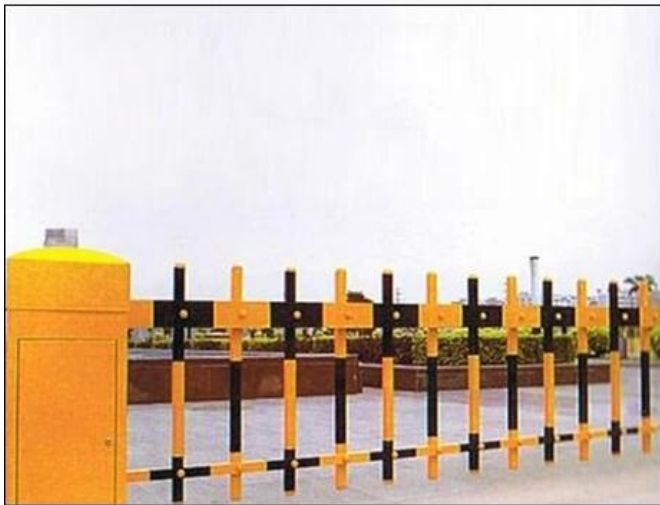

Braking door



Induction auto doors

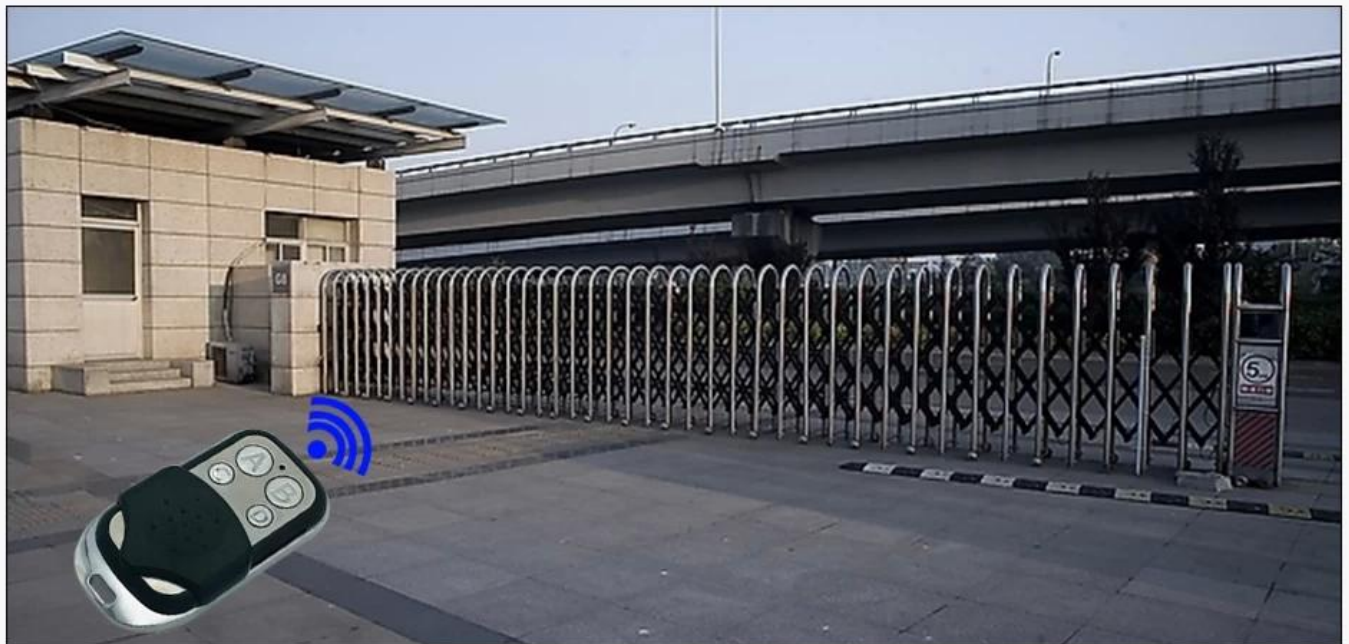

Electric telescopic door

Descripción:

1.Jog: presione el botón de aprendizaje y luego suéltelo, configure el modo desde el modo de

funcionamiento automático del sistema al modo de acción, espere un momento, cuando el LED de la placa se apague, dijo que está en el estado de aprendizaje, presione el control remoto, el sistema recibió la señal. El LED parpadea 5 veces y se apaga nuevamente. Después de un retraso de 3 S, la luz LED marcó el éxito del aprendizaje, el sistema se retira automáticamente del estado de aprendizaje.

2. Autobloqueo: presione el botón de aprendizaje, luego suelte, presione 2 veces, el sistema se configura automáticamente en modo de autobloqueo, espere un momento, LED apagado, está en el estado de aprendizaje, presione el control remoto, flash LED 5 veces apagado. 3S después del retraso, éxito de aprendizaje de luz LED.

3. Enclavamiento: presione el botón de aprendizaje, luego suelte, presione 3 veces seguidas, el sistema está configurado en modo de enclavamiento.

4. Retraso: presione el relé del control remoto, suelte el control remoto y comience el cronometraje, después de 5 s, 10 s, 15 s cerrará automáticamente el relé

CONTACT US



Sincerely for your service

You are welcome to come to consult

Contact: Yimo Yang

Cellphone/Wechat/Whatsapp: +86 13612936220

Skype: udohow3

Email: udohow1@udohow.com

Web: www.udohow.com

HOME